

LAVA
#173

MONTAGE- VEJLEDNING

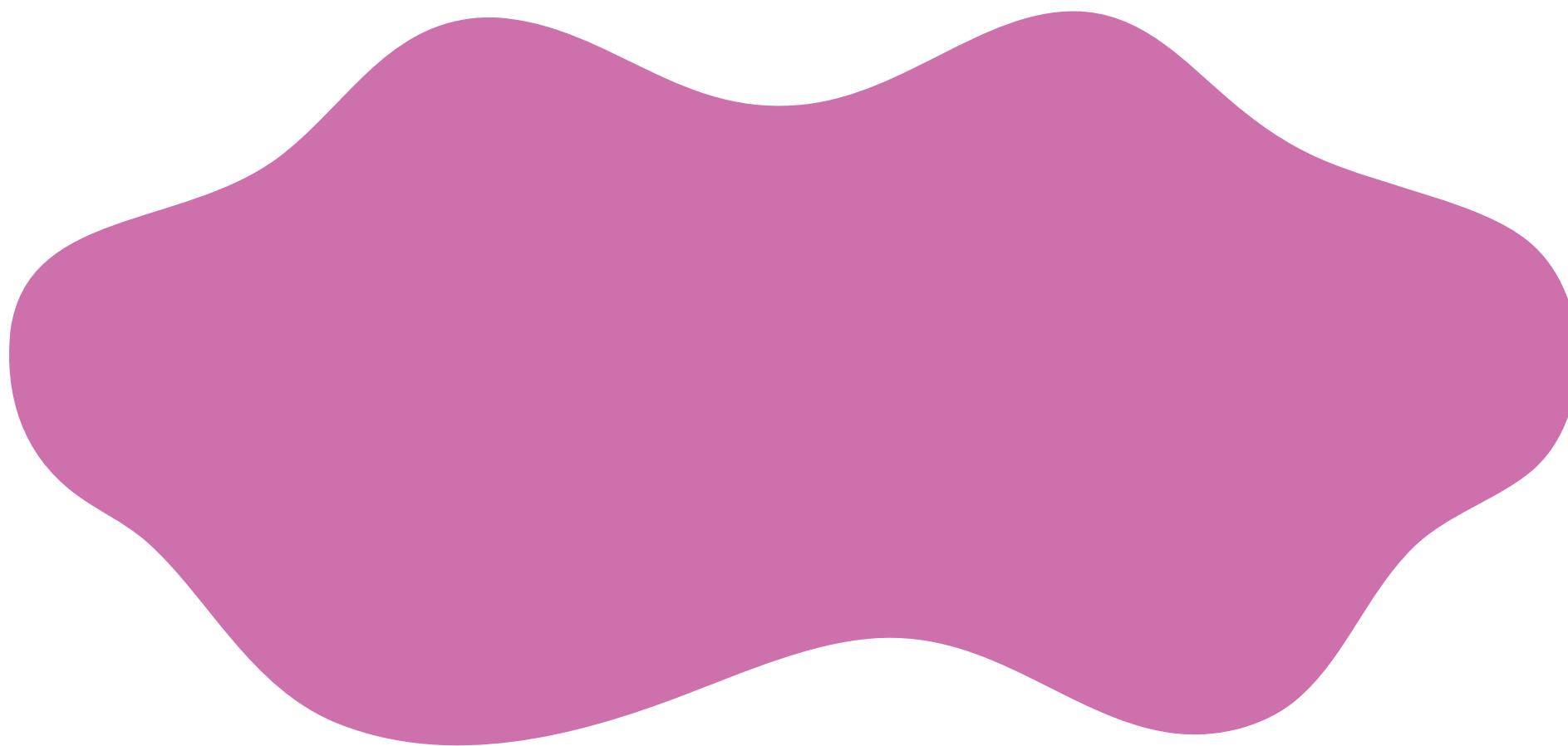

HØJDEJUSTERING MED STILLESKO.
(6 stk. stillesko (M8) medleveres)

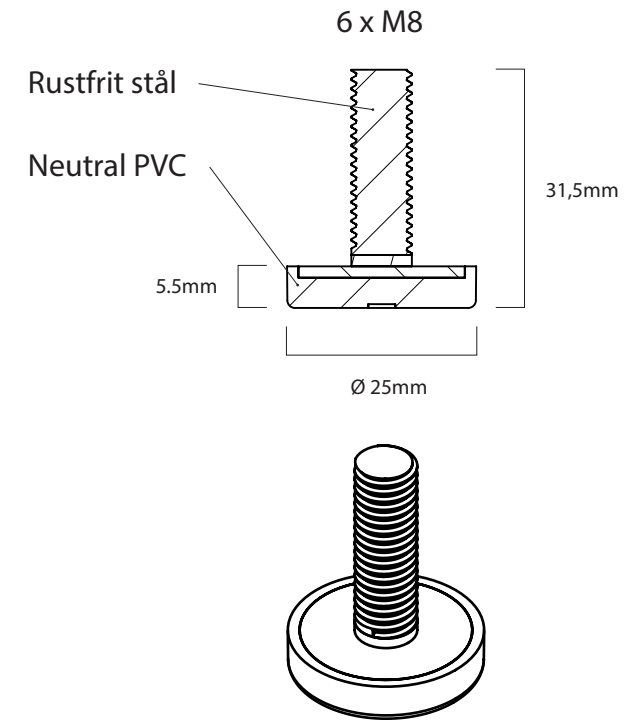
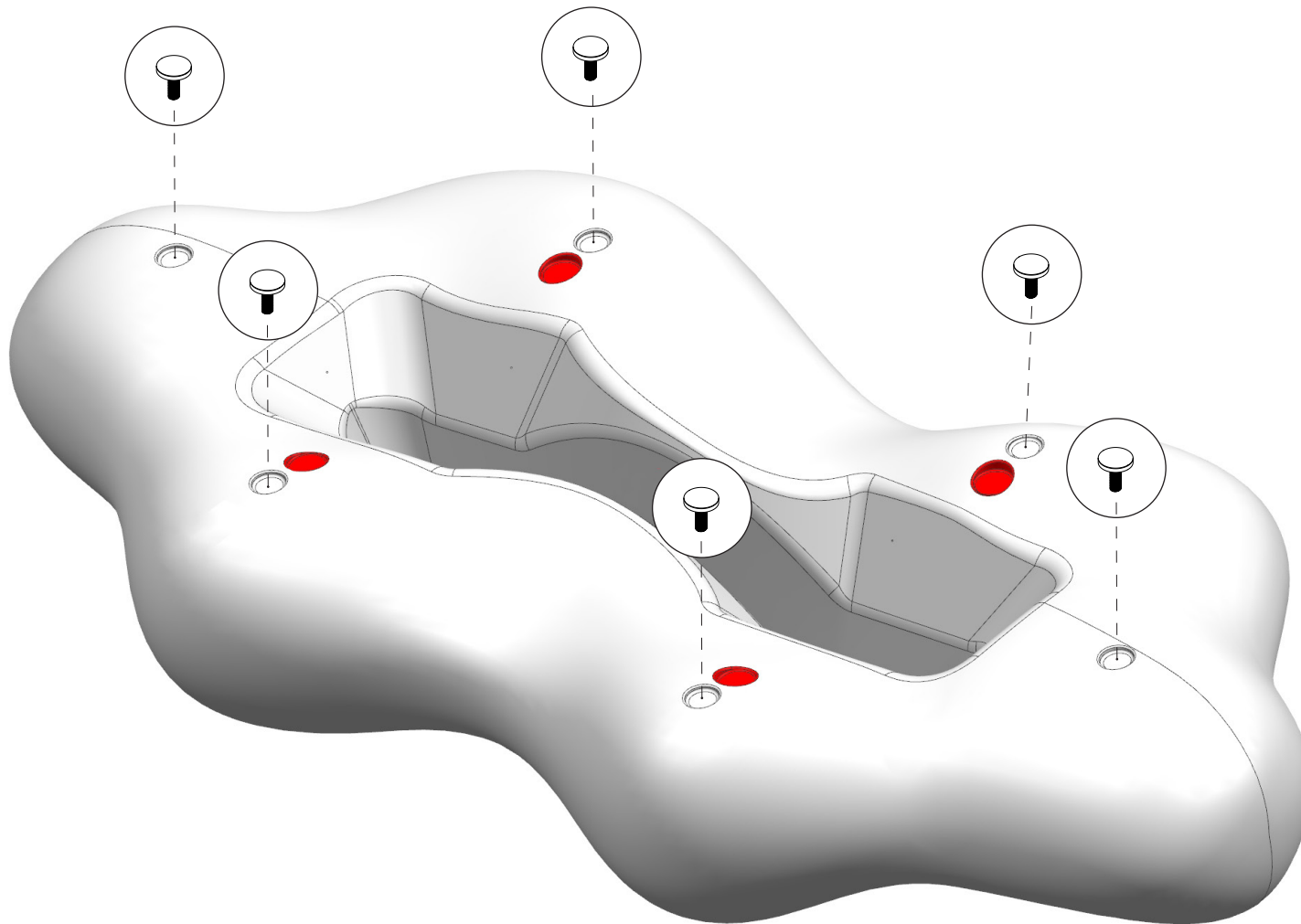

B2 BESLAG TIL NEDGRAVNING

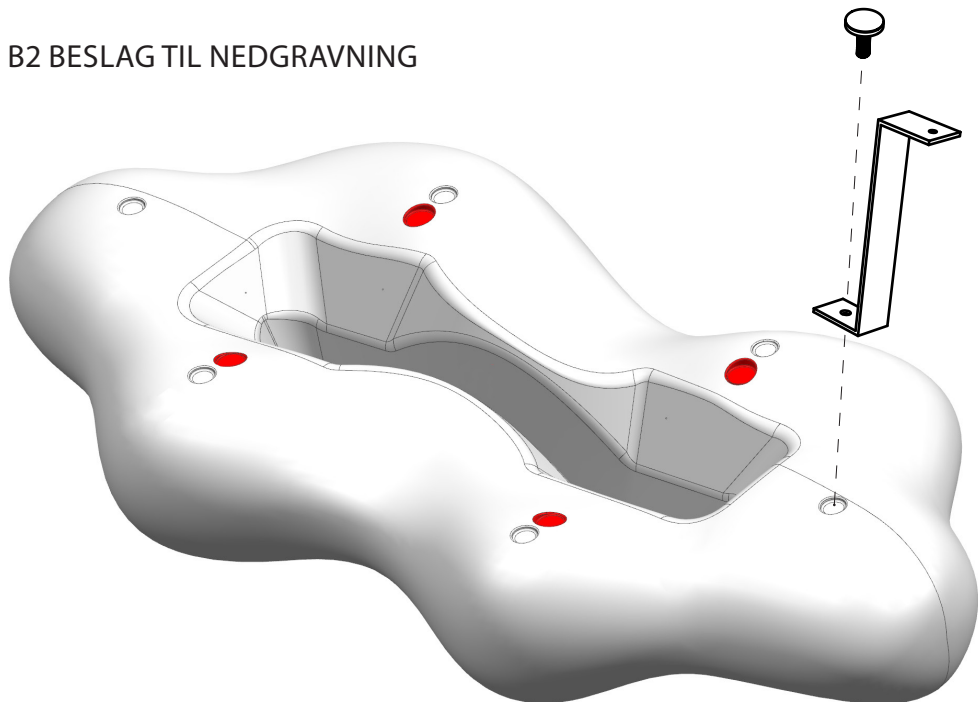

B2 BESLAG

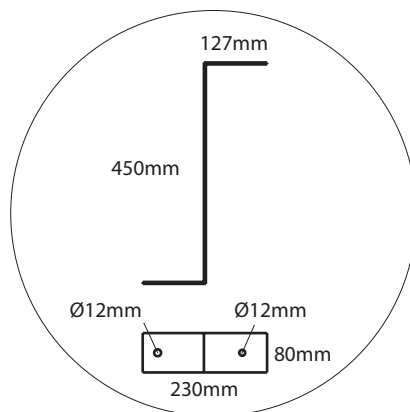

Hvert beslag monteres i bunden af Lava med medleverede M8 skruer/stillesko.

Antal af beslag vurderes efter forholdene (2-4stk).

B3 BESLAG TIL OVERFLADEMONTERING

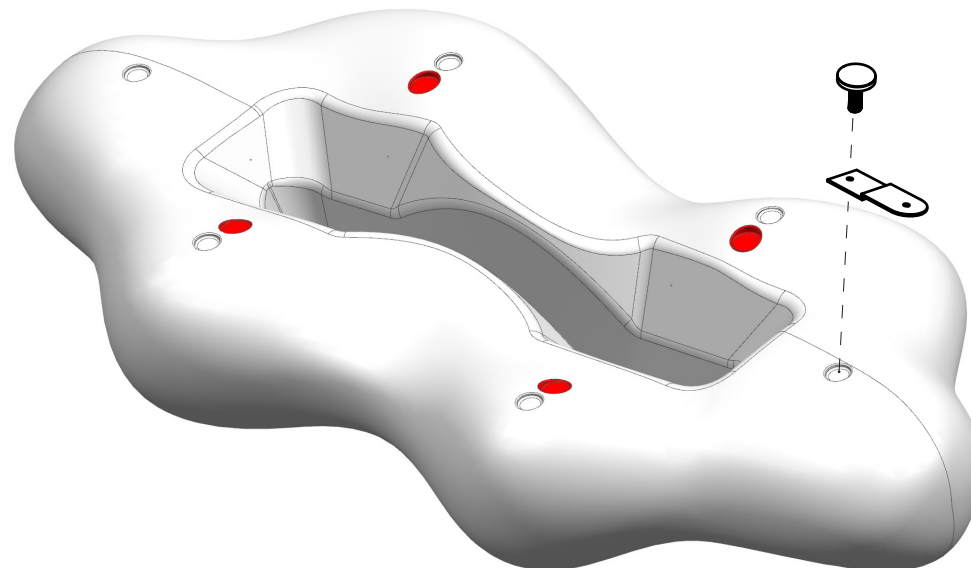

B3 BESLAG

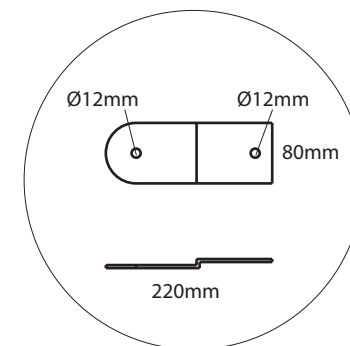

Hvert beslag monteres i bunden af Lava med medleverede M8 skruer/stillesko.

Antal af beslag vurderes efter forholdene (2-4stk).

SHOCK ABSORBING SURFACE AND IMPACT AREA

FALDUNDERLAG OG STØDOMRÅDE/ STOSSDÄMPFENDE OBERFLÄCHE UND AUFPRALLBEREICH/
SUPERFICIE DE ABSORCIÓN DE IMPACTOS Y ÁREA DE IMPACTO/SURFACE ABSORBANT LES CHOCS ET ZONE D'IMPACT

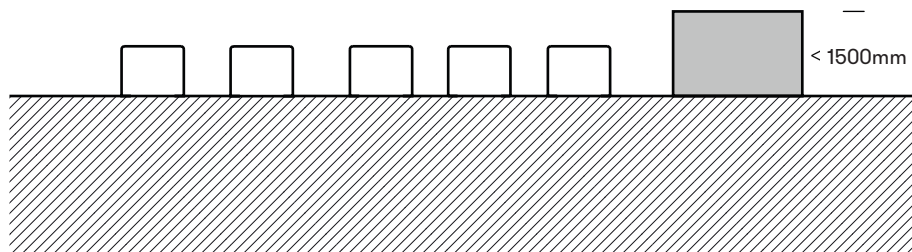

1. LAVA and other equipment <1500 mm

LAVA og andet udstyr <1500 mm
LAVA und andere Geräte <1500 mm
LAVA y otros equipos <1500 mm
LAVA et autres équipements <1500 mm

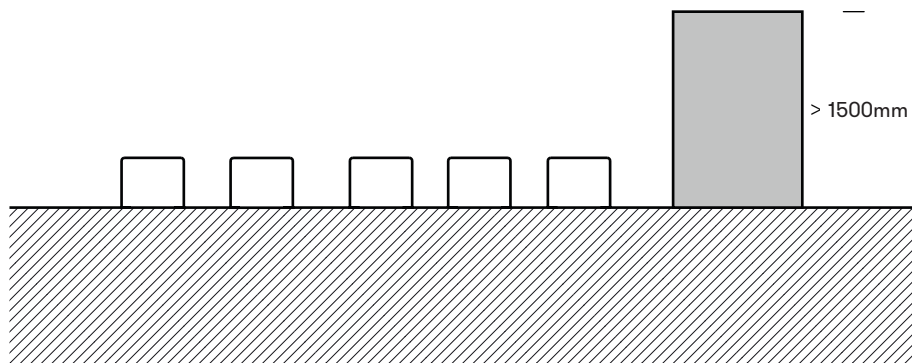

2. LAVA and other equipment >1500 mm

LAVA og andet udstyr >1500 mm
LAVA und andere Geräte >1500 mm
LAVA y otros equipos >1500 mm
LAVA et autres équipements >1500 mm

GB

In accordance with EN 1176-1:2023, we recommend an impact area of 1500 mm on each side of the products. The distance between products may vary. However, the spacing should be reduced where necessary to ensure a safe and continuous transition between elements.

Note: For a safe transition between products and other equipment within a continuous course, a maximum difference in fall height of 600 mm shall be observed.

As overlap of impact areas is permitted, the extension of the impact area shall be based on the highest fall height and calculated as follows:

If fall height > 1500 mm, the extension = $2/3 \times \text{fall height} + 500 \text{ mm}$.

DK

I overensstemmelse med EN 1176-1:2023 anbefaler vi et stødområde på 1500 mm på begge sider af produkterne. Afstanden mellem produkter kan variere, men bør tilpasses, så der sikres en sikker og sammenhængende overgang mellem elementerne.

Bemærk: Ved overgang mellem produkter og andet udstyr i et sammenhængende forløb må forskellen i faldhøjde ikke overstige 600 mm.

Da overlap mellem stødområder er tilladt, kan stødområderne mellem redskaberne overlappe. Udstrækningen af stødområdet skal baseres på den største faldhøjde og beregnes som følger:

Hvis faldhøjden er > 1500 mm, er udstrækningen = $2/3 \times \text{faldhøjden} + 500 \text{ mm}$.

DE

Gemäß EN 1176-1:2023 empfehlen wir einen Aufprallbereich von 1500 mm auf beiden Seiten der Produkte. Der Abstand zwischen den Produkten kann variieren, sollte jedoch so gewählt werden, dass ein sicherer und durchgehender Übergang zwischen den Elementen gewährleistet ist.

Hinweis: Bei Übergängen zwischen Produkten und anderen Spielgeräten innerhalb eines zusammenhängenden Parcours darf der Unterschied in der Fallhöhe 600 mm nicht überschreiten.

Da eine Überlappung der Aufprallbereiche zulässig ist, kann die erforderliche Ausdehnung anhand der größten Fallhöhe bestimmt werden. Die Berechnung erfolgt wie folgt:

Bei einer Fallhöhe > 1500 mm gilt: Ausdehnung = $2/3 \times \text{Fallhöhe} + 500 \text{ mm}$.

ES

De acuerdo con la norma EN 1176-1:2023, recomendamos un área de impacto de 1500 mm a ambos lados de los productos.

La distancia entre los productos puede variar, pero debe ajustarse para garantizar una transición segura y fluida entre los distintos elementos.

Nota: En las transiciones entre productos y otros equipos dentro de un recorrido continuo, la diferencia de altura de caída no debe superar los 600 mm.

Dado que se permite la superposición de las áreas de impacto, la extensión del área deberá determinarse en función de la mayor altura de caída y calcularse de la siguiente manera:

Si la altura de caída es > 1500 mm, la extensión = $2/3 \times \text{altura de caída} + 500 \text{ mm}$.

FR

Conformément à la norme EN 1176-1:2023, nous recommandons une zone d'impact de 1500 mm de chaque côté des produits.

L'espacement entre les produits peut varier, mais doit être adapté afin d'assurer une transition sûre et continue entre les différents éléments.

Remarque : Lors de la transition entre des produits et d'autres équipements au sein d'un parcours continu, la différence de hauteur de chute ne doit pas dépasser 600 mm.

Le chevauchement des zones d'impact étant autorisé, l'extension de la zone d'impact doit être déterminée sur la base de la hauteur de chute la plus élevée et calculée comme suit :

Si la hauteur de chute est > 1500 mm, l'extension = $2/3 \times \text{hauteur de chute} + 500 \text{ mm}$.

RENGØRINGSVEJLEDNING

Materialet polyethylen tåler næsten alle rengøringsmidler.
Materialet skal ikke vedligeholdes.
Bevarer farverne - afbleges minimalt af solen.

Højtryksrensere kan med fordel anvendes til rengøring af produktet.

Efter rengøring kan anvendes vinylrens (samme som anvendes til biler) til at shine produktet.

SKRIDSIKRE OVERFLADER

Ved overfladebehandling af støbeformen opnås en ru/nubret overflade på det endelige produkt.
Processen øger friktionen og gør derved overfladen mindre glat.